

Bauseits an der Bediensäule bereitstellen:
 Netzanschluss: 3PH,N+PE,400V,50Hz
 Absicherung: 16A traeger
 Optional für Energieset:
 Druckluft: lichte Weite 6mm, 6-10 bar
 Energieset(s) (falls vorhanden) muessen extern versorgt werden
*Prepared by customer at the operating column:
 power supply: 3PH,N+PE,400V,50Hz
 fuse: 16A, time lag
 optional for energy set.
 air pressure: inner diameter 6mm, 6-10bar
 consider the regulation of your country
 energy set (if available) must be supplied externally*

Wir weisen in unseren Plaenen auf die Mindestanforderung des Fundamentes hin, jedoch der Zustand der oertlichen Gegebenheiten (z.B. Untergrund etc.) obliegt nicht unserer Verantwortung. Die Ausbildung der Einbausituation muss vom planenden Architekten bzw. Statiker im speziellen Fall individuell spezifiziert werden.
We point out the minimum requirement of the foundation in our plans. The condition of the specific local situation (for example: ground under the foundation) does not lie our responsibility. If necessary an architect must be consulted.

Betonqualitaet min. C20/25 normal bewehrt
quality of concrete min. C20/25 normal armouring

Betonstaerke ohne Bodenbelag (Estrich/Fliesen) min. 250mm
Thickness of the concrete without floor pavement (e.g. tiles) min. 250mm

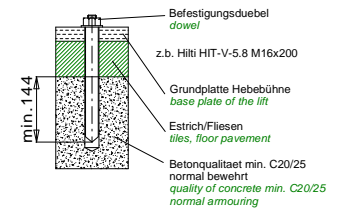
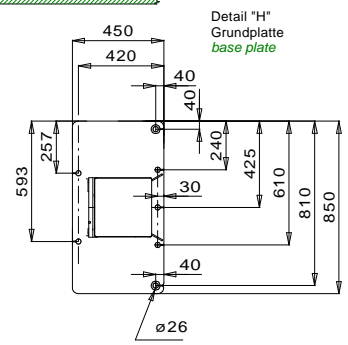
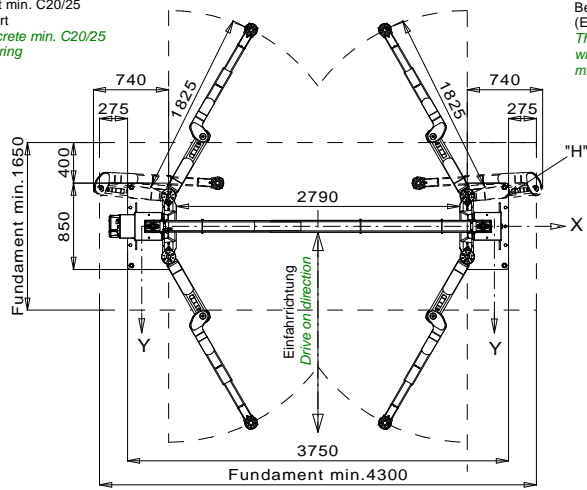

Die Mindestverankerungstiefe des Duebels beachten.
Observe the min. anchorage of the dowels. With floor pavements use longer dowels.
 Die Montagevorschrift des Duebelsherstellers beachten.
Observe the regulation of the dowel manufacturer.

Tragfähigkeit: max. 5000kg
capacity: max. 5000 kg

Be Verwendung des Mini-Max-Schuhs reduziert sich die Tragfähigkeit auf 3700kg
By using the Mini-Max, the max. capacity will reduce to 3700kg

Die aufgeführten Maßangaben sind Konstruktionsmaße. Diese Angaben können durch Fertigungstoleranzen und/oder den örtlichen Gegebenheiten abweichen. Dies ist aber kein Reklamationsgrund.

All dimensions listed are design dimensions. These figures may deviate slightly due to manufacturing tolerances and / or differences in local conditions. These are not reasons for lodging complaints.

Alle Maße in mm! / all dimensions in mm!
 Mass- und Konstruktionsänderungen vorbehalten! dimensions and design changes reserved!

250HLNT00025 (3D CAD-Modell)				Projektionsmethode 1 ISO 5456-2	
g	E-Set ext. Versorg.	10.01.22	MH	Datum	Name
f	min. Höhenmaß korr.	30.04.20	MH	Bearb.	05.08.2015 MG
e	Maße korr.	05.07.19	MH	Gepr.	
d	HF 3S 5000 hinzu	11.06.19	MH		
c	Gesamthöhe hinzu	21.02.17	MH		
b	MM entfernt	15.01.16	MH		
a	Maß 3077 hinzu	15.11.16	MH		
ind.	Aender. / modification	Datum	Name		

Nussbaum
 Korke Str. 24, 77694 Kehl
 www.nussbaum-group.de

Benennung / designation	HF 3S 5000 DG HL 2.50 NT DG Doppelgelenktragarme
Zeichnungsnummer / drawing number	7658-2_NB